

PALNIK DO HARTOWANIA ROZJAZDÓW KOLEJOWYCH typ PHR-02P

nr kat. 390-5550

Symbol wg PKWiU 28.29.70.0

OPIS

Palnik PHR-02P jest propanowo-tlenowym palnikiem z systemem mieszania inżektorowym (smoczkowym) chłodzonym wodą, przeznaczonym do hartowania rozjazdów kolejowych. Palnik PHR-02P powinien być zasilany propanem-butanem (mieszanina PN-82/C-69000) z baterii butli składającej się przynajmniej z 3 butli 30 kg.

ZASTOSOWANIE

Palnik PHR-02P jest stosowany do automatycznego nagrzewania rozjazdów kolejowych w celu ich zahartowania. Może być również stosowany w innych procesach technologicznych, gdzie niezbędny jest płomień propanowo-tlenowy dużej mocy. Chłodzenie palnika i dyszy wymuszonym obiegiem wodnym pozwala na stosowanie palnika w trudnych warunkach pracy.

OZNAKOWANIE PALNIKA

Elementy palnika posiadają następujące oznaczenia:

Rękojeść: PERUN; numer fabryczny.

Palnik: PERUN PHR-02P; kierunek chłodzenia H₂O; numer fabryczny.

Komora: 10P PERUN 0,25 MPa.

Dysza: HRP; numer fabryczny.

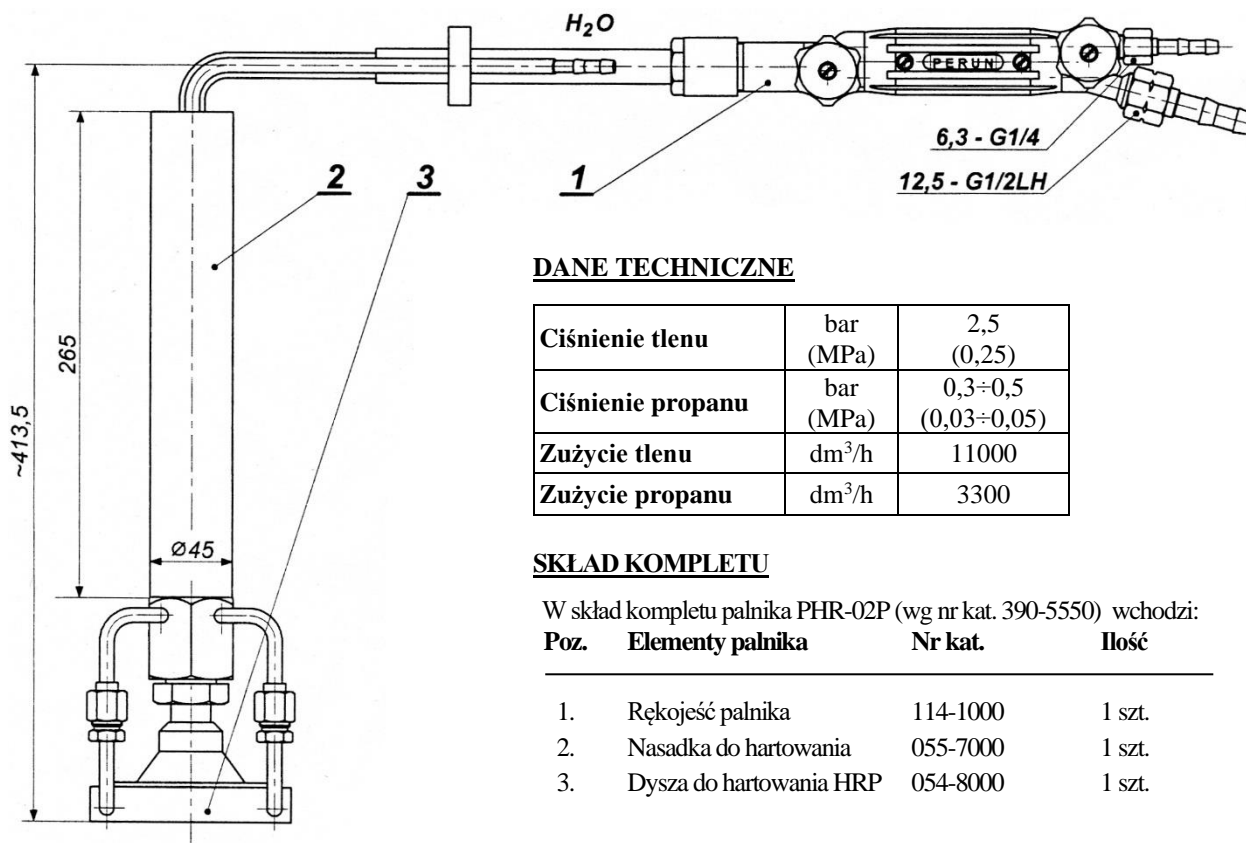

DANE TECHNICZNE

Ciśnienie tlenu	bar (MPa)	2,5 (0,25)
Ciśnienie propanu	bar (MPa)	0,3÷0,5 (0,03÷0,05)
Zużycie tlenu	dm ³ /h	11000
Zużycie propanu	dm ³ /h	3300

SKŁAD KOMPLETU

W skład kompletu palnika PHR-02P (wg nr kat. 390-5550) wchodzi:

Poz.	Elementy palnika	Nr kat.	Ilość
1.	Rękojeść palnika	114-1000	1 szt.
2.	Nasadka do hartowania	055-7000	1 szt.
3.	Dysza do hartowania HRP	054-8000	1 szt.

UWAGA!!!

Użytkownik wyrobu jest zobowiązany do posiadania świadectwa kwalifikacyjnego zgodnie z Rozporządzeniem Ministra Gospodarki z dnia 16 marca 1998 r. (Dz. U. Nr 5; poz. 377)

INFORMACJE DODATKOWE

1. Do kompletu palnika załączone są: "Przepisy obsługi palników z systemem mieszania inżektorowym (smoczkowym) nr 3D-1/98.
2. Wyrób objęty jest gwarancją w okresie 12 miesięcy od daty sprzedaży (z wyjątkiem części szybko zużywających się), jednak nie dłużej niż 24 miesiące od daty produkcji.